



[www.moheim.com](http://www.moheim.com)

SO PLUS COMPANY 株式会社  
〒918-8034 福井県福井市南居町81-1-40  
営業時間: 9:00~17:00 (土・日・祝日を除く)  
email: [info@moheim.com](mailto:info@moheim.com)

SO PLUS COMPANY, Ltd.  
81-1-40, Nago-cho, Fukui-shi, Fukui, 918-8034, Japan  
email: [info@moheim.com](mailto:info@moheim.com)

# LINDEN BOX

Design: Shigeichiro Takeuchi

この度は LINDEN BOX をお買上げいただき、誠にありがとうございます。  
この取扱説明書はご使用前に必ずお読みください。また、この取扱説明書は必ず保管してください。

Thank you for purchasing LINDEN BOX. Before using this product,  
please read the instruction manual carefully and retain for future reference.

**MOHEIM**

## パッケージ内容 / Included items

1. 前板 2枚 (穴が空いている板) / 2 front panel pieces (a board with a hand hold)
2. 側板 2枚 / 2 side panel pieces
3. 底板 1枚 (脚が付いている板) / 1 bottom panel piece (a board with legs)
4. ネジ Sサイズ, Mサイズは9本、Lサイズ, XLサイズは13本 (各予備1本) / Size S, Size M: 8 screws and 1 spare screw, Size L, Size XL: 12 screws and 1 spare screw

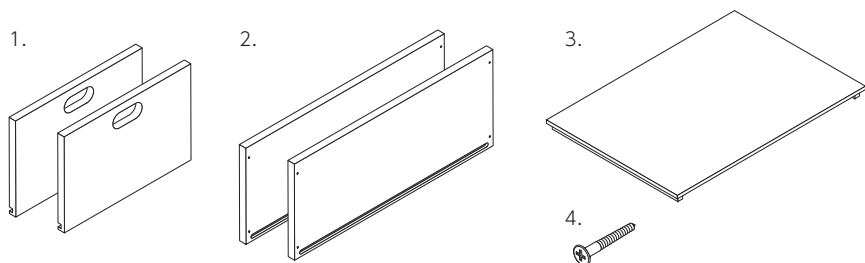

## 使用上のご注意 / Caution

- ⚠ 不安定な場所を避け、平らな場所に設置してください。
- 製品のの上に、座ったり乗ったりしないでください。
- お子さまだけの使用はお控えください。思わぬケガの原因となります。
- 耐荷重を超えて物をのせたり、耐荷重内でも一部に片寄ってのせたりしないでください。
- 最大積載数は必ずお守りください。衝撃により製品が転倒し、ケガや破損の原因となることがありますので、ご注意ください。
- 移動する際は、引きずったり落としたりしないでください。製品の破損、床面へのキズの原因となります。
- 天然素材のため、色、木目などに多少の個体差がありますので、ご了承ください。
- 割れ、欠け、ひびが入った場合は使用を中止してください。
- 定期的にネジが緩んでいないか確認し、ネジが緩んだ場合は⓪ドライバーで締めてください。
- 直射日光又はストーブなどの熱を避けてください。
- 加熱した鍋や、やかんなどの高温のものを直接置かないでください。
- Avoid unstable locations and place the product on a flat surface.
- Do not sit or stand on the product.
- Do not allow children to use the product alone. It may cause unexpected injury.
- Do not place objects in excess of the load capacity, or place them unevenly even if they are within the load capacity.
- Be sure to observe the maximum stacking capacity. Any impact may cause the product to fall over, resulting in injury or damage to the product.
- When moving the product, do not drag or drop it. It can cause damage to the

- product or scratches on the floor.
- Please understand that each wooden part is made of natural material, and may have individual differences in the color or grain.
- Please discontinue using if any cracks, chips, or fractures appear.
- Please check the screws regularly for looseness and tighten them with a screwdriver if they become loose.
- Avoid direct sunlight or heat from heaters or other sources.
- Do not place heated pots, kettles, or other hot items directly on the product.

- ⊘ 箱の上に座ったり、乗ったりしないでください。破損する恐れがあります。  
To avoid product damage, please do not sit or stand on the box.

## お手入れ方法 / Care Guidelines

- 汚れた場合は、やわらかい布で乾拭きしてください。
- 汚れがひどいときは、水でうすめた中性洗剤を少量やわらかい布につけて拭いた後、乾拭きしてください。
- ベンジン、シンナー、アルコール、化学薬品、ミガキ粉、各種ブラシなどは使わないでください。変色、傷の恐れがあります。
- 濡れた場合は乾いた布で拭き、よく乾かして下さい。濡れたままで放置しますと製品の変形や腐食の原因になります。
- Please use a soft dry cloth to clean.
- For heavy stains, please wipe it with a small amount of neutral detergent diluted in water on a soft cloth and then wipe it with a dry cloth.
- Please do not use any alcohol/chemical based liquids or detergents, nor brushes in order to prevent discoloration or scratches.
- When wet, wipe with a dry cloth and dry well. Leaving the product wet may cause deformation, corrosion, or malfunction.

## 製品仕様 / Specifications

素材: 合板 (シナノキ, ポプラ) 仕上げ: ウレタン塗装  
寸法: Sサイズ/W370×D260×H84(mm) Mサイズ/W370×D260×H164(mm)  
Lサイズ/W370×D260×H244(mm) XLサイズ/W370×D260×H344(mm)  
耐荷重: Sサイズ/3kg Mサイズ/4kg Lサイズ/6kg XLサイズ/10kg  
最大積載数: Sサイズ/8段 Mサイズ/6段 Lサイズ/4段 XLサイズ/2段

material: plywood (basswood/poplar) finish: urethane coating  
size: Size S/W370×D260×H84(mm) Size M/W370×D260×H164(mm)  
Size L/W370×D260×H244(mm) Size XL/W370×D260×H344(mm)  
weight limit: Size S/3kg Size M/4kg Size L/6kg Size XL/10kg  
maximum stacking capacity: Size S/8-tiers Size M/6-tiers Size L/4-tiers Size XL/2-tiers

中国製 / Made in China

## 組み立て方 / Assembly Instructions

- ・プラスドライバーをご用意ください。
- ・Use a Phillips-head screwdriver.



ネジを締める際は、ドライバーを**しっかりとねじ込む方向に押しながら**、回してください。

When tightening the screws, **please push hard against them** while turning them with the screwdriver.

1. 側板のミゾの付いていない面からネジを入れ、ネジの先端が反対側に1mm程度出るまでねじ込みます。

Put the screws into the screw holes on one of the side panels. Be sure to screw them from the face without the groove until you can see 1mm of screw tips on the other face of the panel.

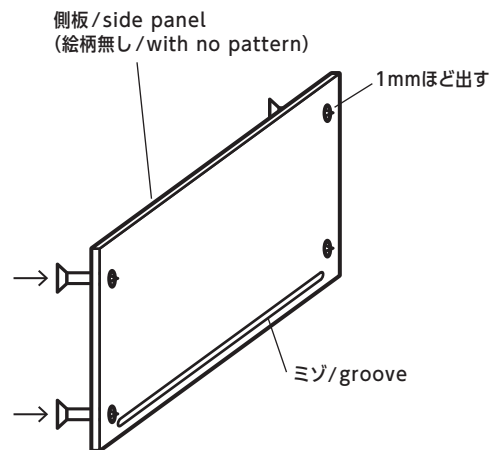

2. 取っ手穴がある前板のネジ穴に1mm程出ているネジの先端を入れ込み、更にネジを締めて、コの字型を作ります。

Align the screw tips mentioned in Step 1 with the screw holes on front panels with hand holds. Tighten the screws to make a U-shape.

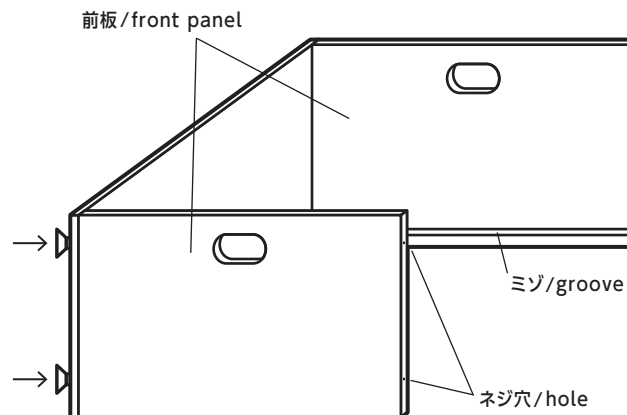

3. コの字を立ててから、ミゾに底板をはめ込み、側板を1.と同じようにネジで止めれば完成です。

Slide a bottom panel into the grooves on these three panels, then assemble the other side panel following the same directions in step 1.

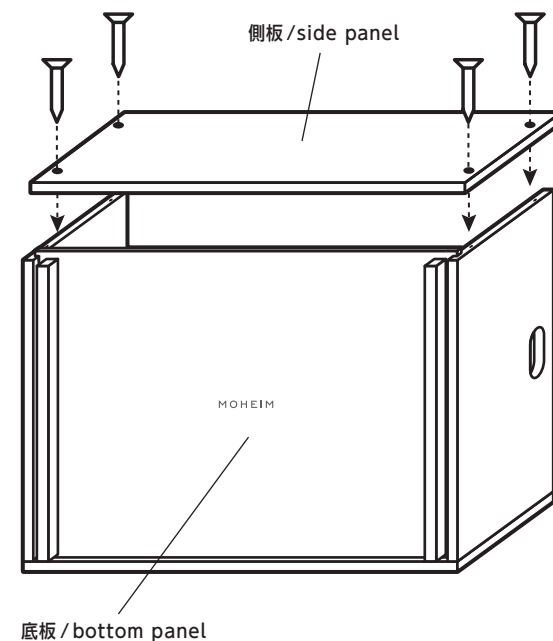

※Sサイズ、Mサイズは片面4ヶ所、Lサイズ、XLサイズは片面6ヶ所にネジを使います。

Use 4 screws for size S and size M, 6 screws for size L and size XL on each panel.